

不動産物件案内書

No. 17260 (H)

所在地	宇都宮市元今泉1丁目1-16	取態	仲介	種別	土地	価格	2,800万円
-----	----------------	----	----	----	----	----	---------

土地	面積	登記簿：85.44㎡(25.84坪)
	私道権利	負担：所有権
	地目	登記簿：宅地 市街化区域
	道路現況	南東 更地 即時

建物	建築面積	
	用途	
	構造	
	間取	
	現況	
	建築明渡	

設備	ガス	
	水道	
	下水	

公法規制	用途地域	商業地域
	建ぺい率	80%
	容積率	400%
	その他	角地 接道：北東6m

- 備考
- 今泉小学校(約350m)・中学校(約2000m)
 - JR宇都宮駅(約600m)
 - 東武宇都宮線 南宇都宮駅(約1300m)
 - セブンイレブン宇都宮元今泉店(約300m)
 - ココス宇都宮今泉店(約300m)
 - 足銀駅東出張所(約350m)
 - 栃銀宇都宮東支店(約850m)
 - 宇都宮宿郷郵便局(約500m)

◆元今泉 25.84坪
◆今泉アンダー近くの希少物件
◆角地 ◆現在更地

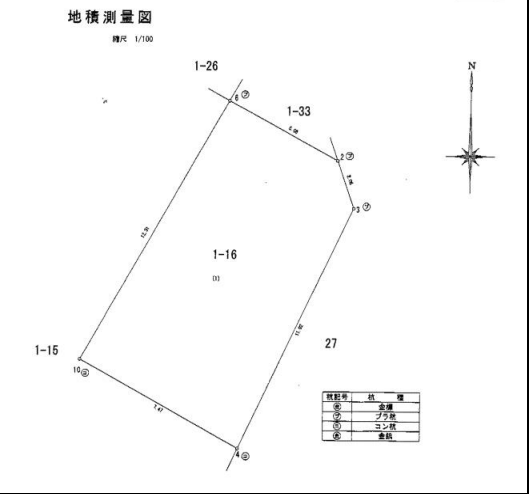
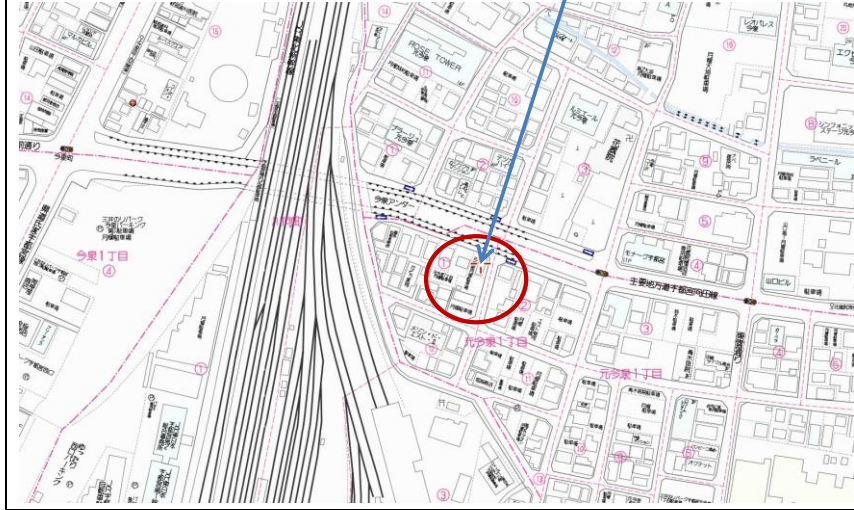
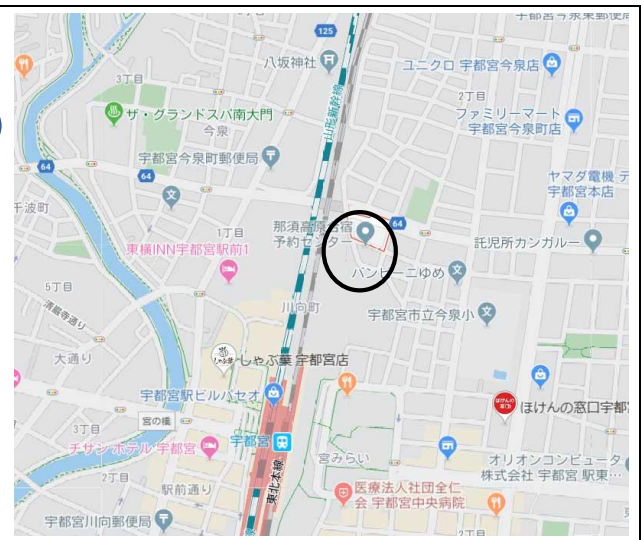

宅地建物取引業免許 栃木県知事免許(4)第4321号

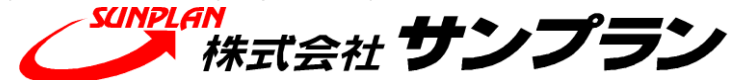

〒321-0953 宇都宮市東宿郷5-3-9-105

TEL 028-908-0880
FAX 028-637-5511
E-MAIL sun@sunplan.info

